

## Extensia participativa

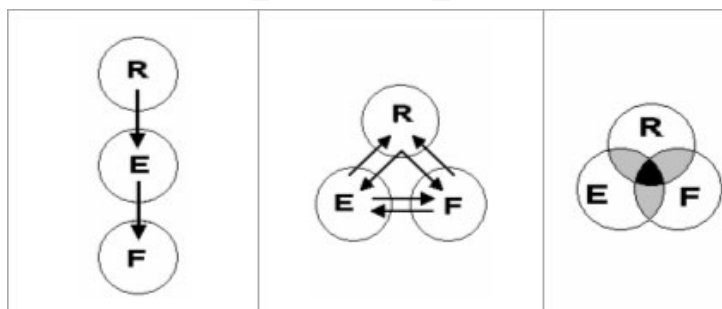

Descriere imagine:

Modele ale relației R-E-F

Model tradițional	Model bipartenerial	Model integrat
Modele ale relației cercetător-extensionist-fermier		
R - cercetător; E - extensionist; F - fermier		

**Pentru cele mai multe societati, grantele universitatii sunt date de grantele tarii - universitatea are, în întreaga lume, o misiune sociala. Da! În societatea recenta, Universitatile încep sa treaca de la cercetarea asupra... de la cercetarea despre... la cercetarea cu ... respectiv alaturi de societate si asta spre binele comun.**

Din ce în ce mai mult, în societatea româneasca începe sa se vorbeasca despre **EXTENSIE**; în ultima perioada, am citit sau auzit diverse definitii, conceptii si pareri, unele chiar interesante. Personal, nu îmi permit sa definesc extensia, pentru ca am senzatia ca aceasta extensie înca nu merge.

Oricum, extensia, în cea mai mare parte a tarilor dezvoltate, reprezinta una din activitatile principale care se deruleaza prin departamentele sau cooperativele de extensie care functioneaza pe lângă (a nu se citi paralel sau separat de) Universitati, indiferent de profilul acestora. În fapt, în societatile consolidate, universitatea publica are menirea de a crea si a disemina noi cunostinte în serviciul societatii, în folosul si cu scopul dezvoltarii acesteia.

Asadar, prin extensie, rezultatele cercetarilor elaborate si obtinute de catre universitate ajung sa fie aplicate si utilizate concret de catre societate.

Putem spune ca **extensia** este o punte de legatura între rezultatele cercetarii si experienta practica; în cazul agriculturii, extensia face

**legatura între ceea ce statul doreste de la fermier si ceea ce fermierul doreste de la stat.** Prin fondurile alocate de catre stat, cercetarea agricola sustine, în fapt, ceea ce doreste statul sa faca fermierul.

În același timp, experiența practică din fermă exprimă ceea ce fermierul ar vrea să-și ofere și să-și așigure statul. De la societate la societate, de la țară la țară, între stat și fermă există, nu-i așa?, aproape întotdeauna, divergențe.

Acestea se rezolvă, mai bine sau mai rău, prin diferite forme și modele de extensie; trei sunt însă modelele care par interesante:

### **Modelul ierarhic**

, tradițional situează în vârf cercetarea (vezi figura alăturată), diseminată mai apoi prin intermediul extensiei, și, în final, aplicată în fermă, respectiv în societate. Prin dispunerea sa verticală și în societatea actuală românească, modelul poate avea suficiente neajunsuri; practic, chiar în condițiile fiintării extensionistului, lipsa de comunicare poate rupe lanțul la nivelul oricărei verigi. Adaptată realităților noastre, nefuncționarea acestor legături are ca rezultat faptul că nimeni nu transpiră și nu transmite nimic... cel puțin pentru ceilalți.

**Modelul bipartenerial** promovează conlucrarea și parteneriatul între fiecare dintre cele trei piese ale ansamblului. Adaptat realităților noastre, rezultatul este că, în situația în care doi dintre cei trei parteneri știu unul de existența celuilalt și încearcă să transmită sau să ceară ceva, acest lucru devine posibil, chiar dacă a treia piesă a ansamblului schiopătează.

### **Modelul integrat**

stimulează acțiunile comune între cele trei elemente ale ansamblului. În acest model, cei trei participanți devin deopotrivă activi, transpirând și emanând soluții pentru problemele lor, în fapt, pentru problemele societății.

**Extensionistul**, în țările în care l-am întâlnit, este un om extraordinar. În principiu, România nu are extensioniști, nu are meseria de extensionist - unitățile noastre de consultanță au consultanți. În țările cu tradiție, extensionistul este o persoană propusă de către universitatea care l-a scolarit (și care continuă să-i alimenteze cunoașterea), acceptată de către comunitate și finanțată parțial de către aceasta, parțial de către stat. Așadar, extensionistul are girul comunității, dar răspunde de cunoștințele transmise societății în fața universității.

În acest ansamblu, și considerând realitățile țării noastre, fermierii nu trebuie să devină nici subiecții, nici subordonații și nici măcar clienții extensionistului sau universității; participatia sub formă de cooptare, cooperare sau consultare a fost încercată de prea multe ori la noi ca să mai dea rezultatele scontate.

Cred eu, în stadiul evolutiv actual al societății noastre, alternativele colaborare și parteneriat pot fi încercate, cu gândul că, într-o societate viitoare, acțiunile colective sugerate prin modelul extensiei integrate se vor multiplica și vor deveni operaționale.

Elementele prezentate sunt, poate, doar o teorie prea greoaie și prea plictisitoare pentru fermierii noștri - dar extensia nu este doar problema dânsilor. Pentru fermierii noștri, vestea cea bună este faptul că statul și universitatea încep să-și dea mâna spre a rezolva problemele societății.

Spre exemplu, Universitatea de Stiinte Agricole si Medicina Veterinara a Banatului din Timisoara deruleaza o serie de proiecte de extensie - unul dintre ele, proiect finantat de catre Banca Mondiala prin Ministerul Agriculturii UMP si denumit extensie participativa - încearca sa-si gaseasca colaboratori si parteneri pentru sustinerea fermei de vaci cu lapte (tehnologii de exploatare si întreținere a vacilor cu lapte, nutritie si baza furajera, igiena si calitatea laptelui, norme UE, echipamente si instalatii zootehnice, managementul fermei, tipuri si modalitati de asociere, reproducție si ameliorare, etc.).

Asadar, stimati fermieri, îndrazniti, razbiti, cereti, întrebatii, informati-va, sperati; bunastarea Dumneavoastra si a noastra, deopotriva, chiar daca va mai trebui sa treaca ceva timp până când ii vom cu lege roadele, va fi rezultatul unei actiuni conjugate. În ce ma priveste, sper, de dragul unui viitor mai bun, ca societatea româneasca sa se deschida în chip autentic spre colaborare si parteneriat.

*Articol publicat în revista Ferma nr. 1(33)/2005*

*Ioan Hutu*